

p0080902

Kopplingschema

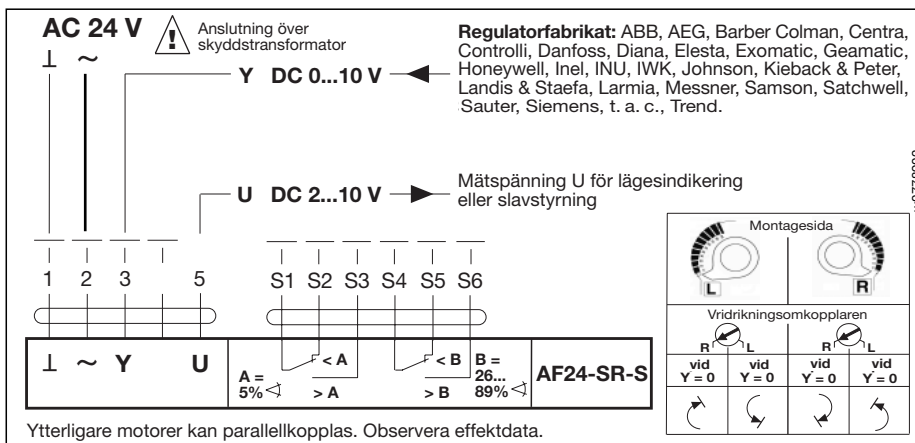

Tekniska data	AF24-SR-S
Nominell spänning	AC 24 V 50/60 Hz
Nom. spänningsområde	AC 19,2...28,8 V
Dimensionering	10 VA
Effektförbrukning	6 W under öppning, 2,5 W i driftläge
Anslutning	- Motor Kabel 1 m, 2 x 0,75 mm ² - Hjälpbrytare Kabel 1 m, 6 x 0,75 mm ²
Hjälpbrytare (AF24-SR-S) - Brytpunkter	2 x 1p2v 6(3) A, AC 250 V ☐ 5% ◁ fast, 26...89% ◁ justerbar
Styrsignal Y	DC 0...10 V @ ingångsmotstånd 100 kΩ (0,1 mA)
Arbetsområde	DC 2...10 V
Mätspänning U	DC 2...10 V @ max. 0,5 mA (för 0...100% vridvinkel)
Synkronisering	± 5%
Vridriktning	- Motor Valbar med omkopplare L/R (Vå/Hö) - Fjäder Valbar genom höger- eller vänstermontering L/R
Vridmoment	- Motor min. 15 Nm (vid nom. spänning) - Fjäderåtergång min. 15 Nm
Vridvinkel	Max. 95° (inställbar 26...95% ◁ med bifogad vridvinkelbegränsare)
Gångtid	Motor 150 s, fjäderåtergång ≈ 16 s
Ljudnivå	Motor max. 45 dB(A), fjäder ≈ 62 dB(A)
Livslängd	≈ 60 000 cykler
Lägesindikering	Mekanisk
Skyddsklass	III (säkerhetsklenspänning)
Skyddsform	IP 54
Omgivningstemperatur	-30...+50 °C
Lagringstemperatur	-40...+80 °C
Fuktprov	Enligt EN 60335-1
EMV	CE enligt 89/336/EEC och 92/31/EEC
Underhåll	Underhållsfri
Vikt	3000 g

Spjällstorlek upp till ca. 3 m²
Kontinuerlig spjällmotor (AC 24 V)
Styrsignal DC 0...10 V

Lägessignal DC 2...10 V
Inställbar förspänning

Användningsområde

Fjäderåtergångsmotor AF24-SR-S används för att styra spjäll vid strömavbrott till öppet eller stängt läge.

Ökad funktionssäkerhet

Vid inkoppling av matningsspänningen går motorn mot sitt driftläge, från förspänt läge 0°. Samtidigt spänns återföringsfjädern. Om matningsspänningen bryts utlöses den lagrade fjäderenergin som återför spjällmotorn till sitt säkerhetsläge ≤ 0°. Motorn är vid leverans förspänd 5°. Förspänningen kan släppas antingen manuellt med vev eller genom en elektrisk impuls. Motorn går då till sitt säkerhetsläge ≤ 0°.

Signalisation

I AF24-SR-S finns två hjälpbrytare inbyggda. En med en fast brytpunkt vid 5% ◁, och en med brytpunkten justerbar mellan 26...89% ◁.

Enkelt montage

Motorn monteras direkt på spjällaxeln med hjälp av en universell klämkoppling, och fixeras med den bifogade vridsäkringen. Spjället kan manövreras manuellt och spärras i önskat läge. Utlösning av spärrmekanismen kan göras manuellt eller automatisk genom anslutning av manöver-spänningen.

Om motorn vevas manuellt när matningsspänningen är ansluten gör den automatisk en funktionstest, d.v.s den går till sitt startläge och därefter intar den det läge som styrsignalen anger.

Elektriska tillbehör

SG...24 Börvärdeomställare
 ZAD24 Digital lägesindikering

Mekaniska tillbehör

ZG-AF Tillbehör för stångmanövrering, se spec. sida

Monteringsexempel, se baksida

Övriga upplysningar beträffande användning och vridmomentbehov, se dokumentation AF, sida 3.

Måttuppgifter

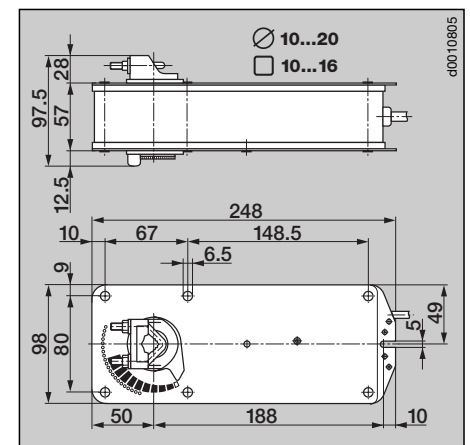

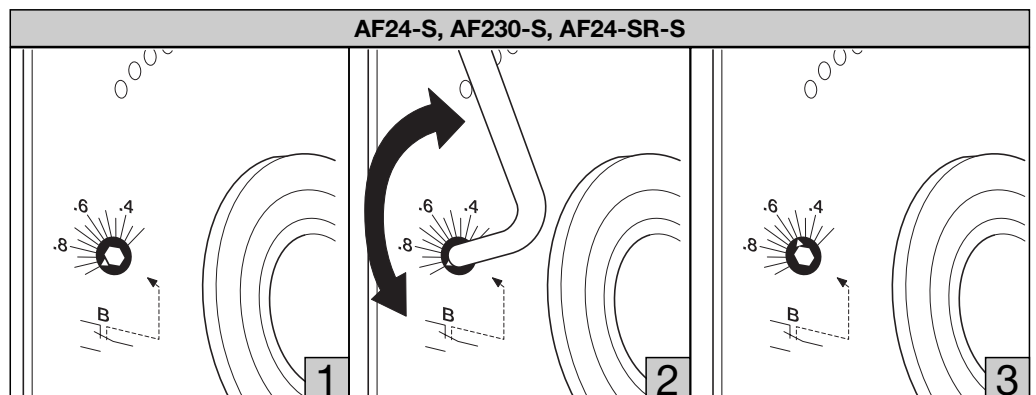
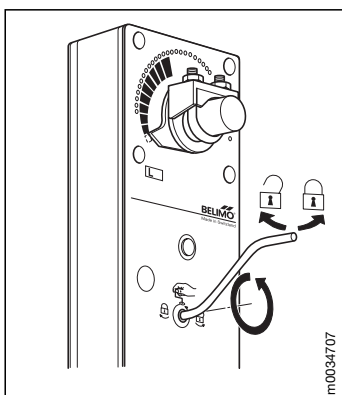
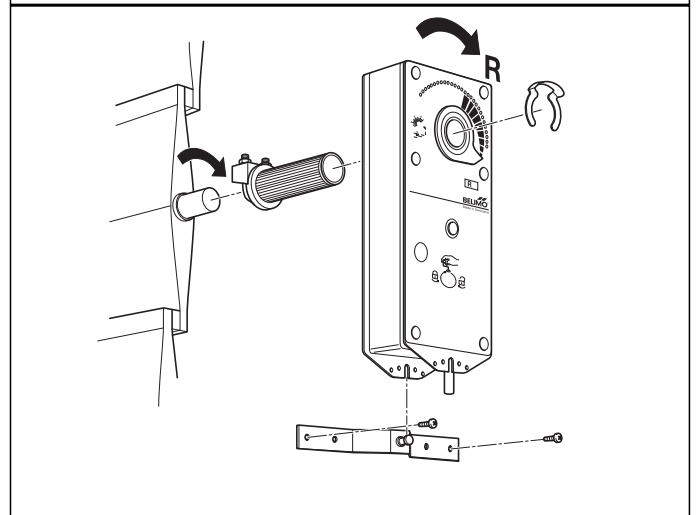
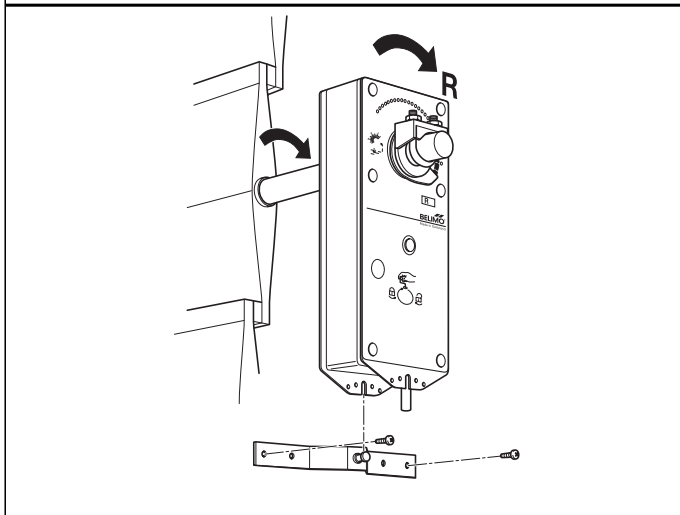
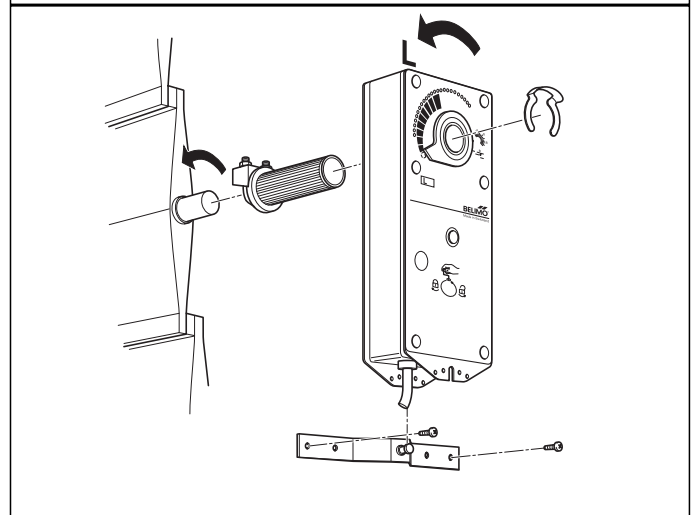
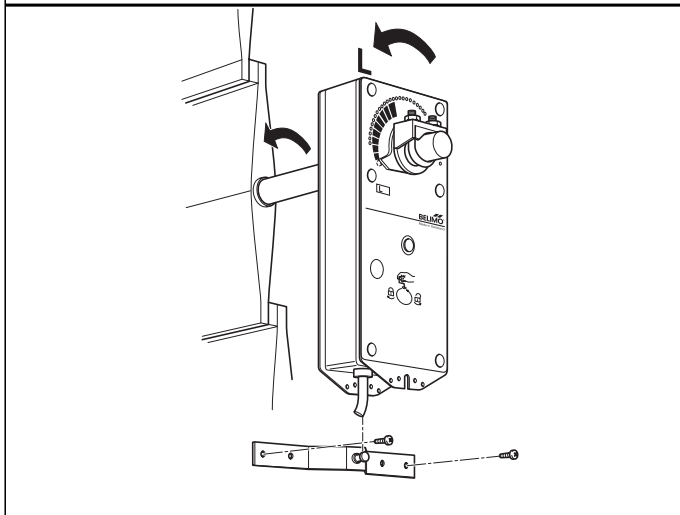
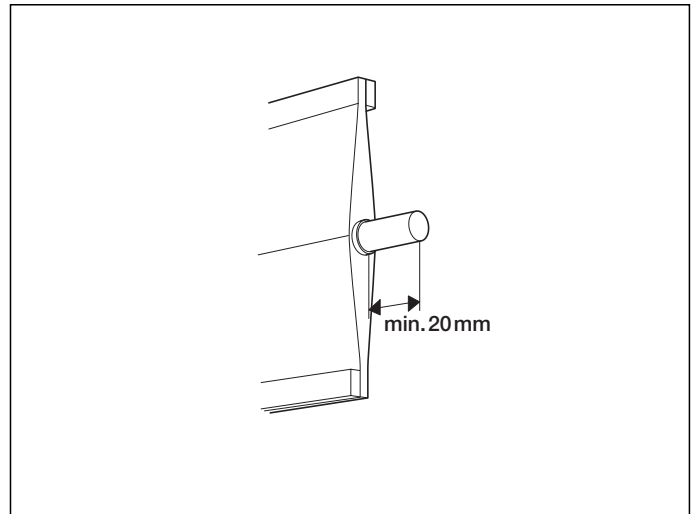
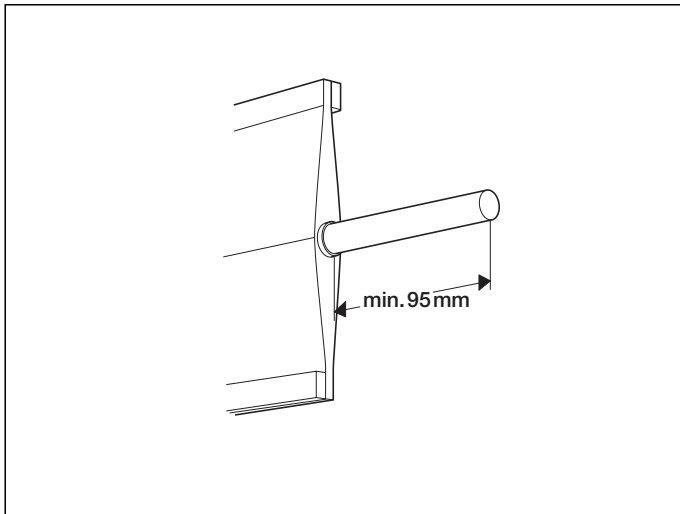

Fjärrstyrning 0...100%

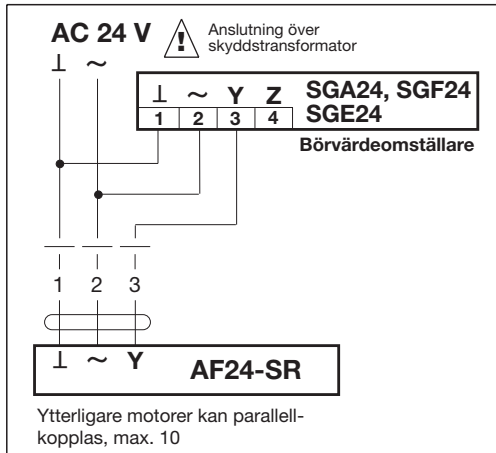

Minimibegränsning

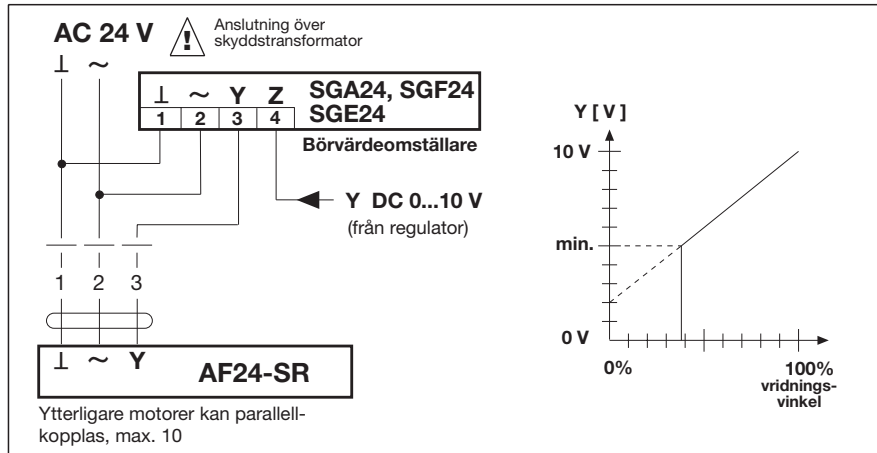

Tvångsstyrning

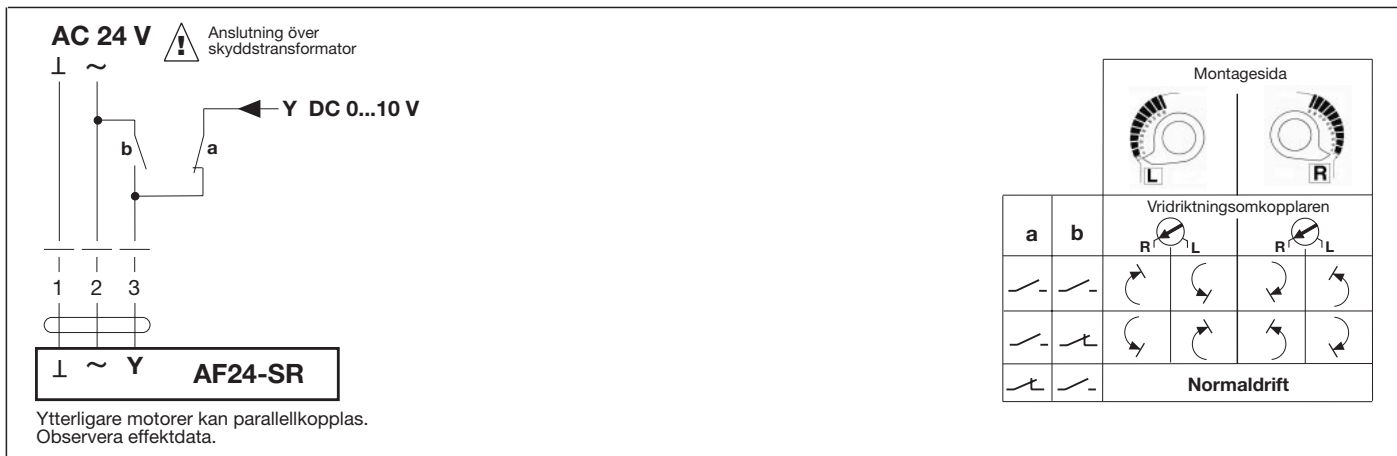

Lägesindikering och/eller slavstyrning (lägesberoende)

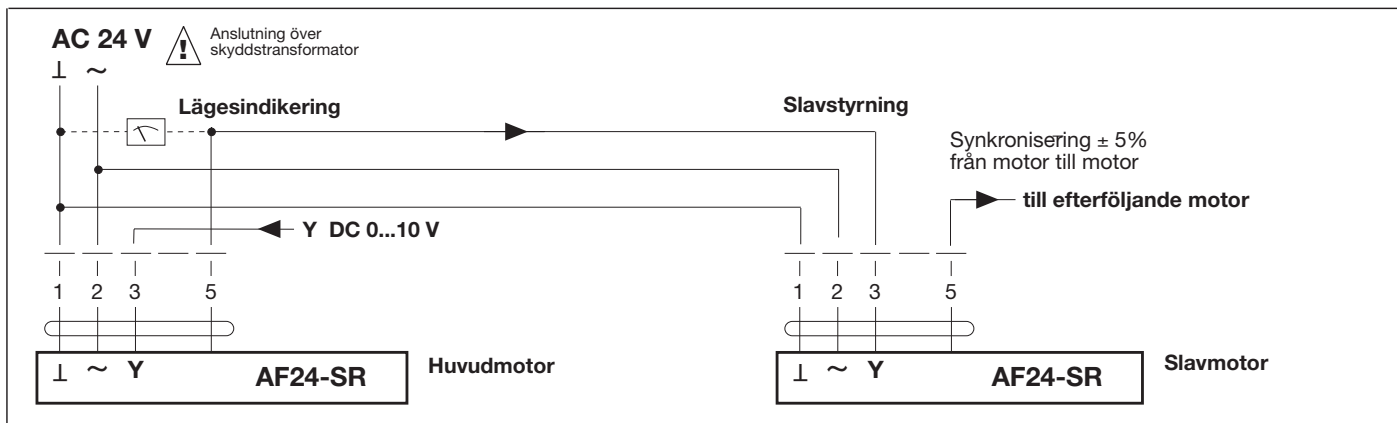

Funktionskontroll

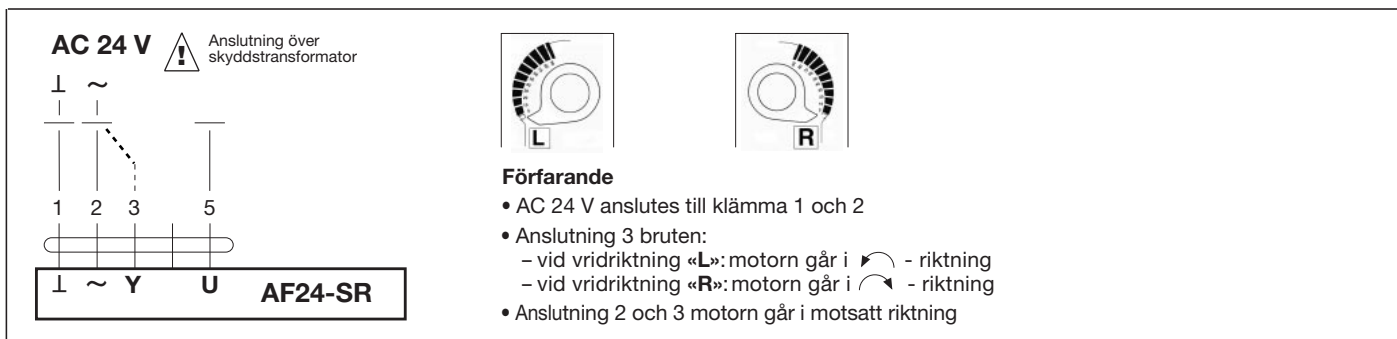

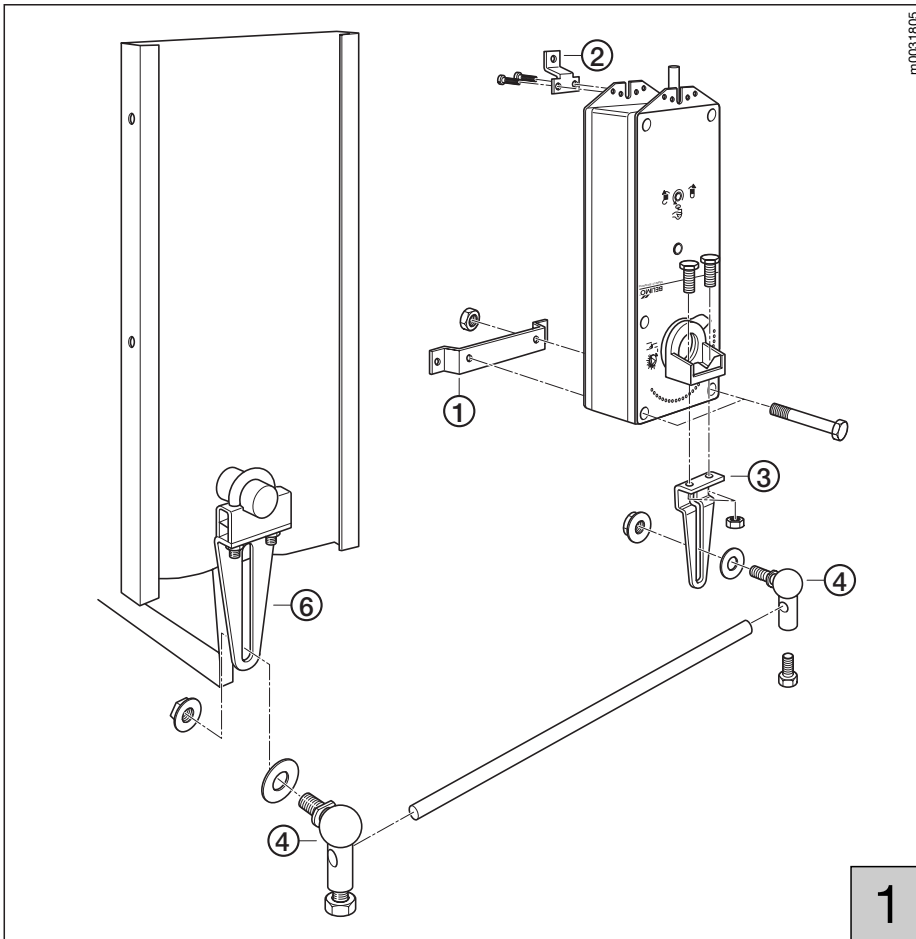

Användning

Monteringstillbehör ZG-AF används när direkt montering av fjäderåtergångsmotorer AF... på spjällaxeln inte är möjlig.

Leveransomfattning

- ① – Främre fästelement
 - ② – Bakre fästelement
 - ③ – Spjällarm AF
 - ④ – 2 st. kulleder KG8
 - ⑤ – 4 st. vinklade fästelement
 - 2 st. skruvar M6 x 16
 - 2 st. skruvar M6 x 67 med muttrar
 - 5 st. plåtskruvar
- ⑥ Universalspjällarm:
beställs separat, inte inkluderad i monteringstillbehör ZG-AF.

Platt montering (fig. 1)

För platt montering av motorn används de två fästelementen som framgår av bilden.

1

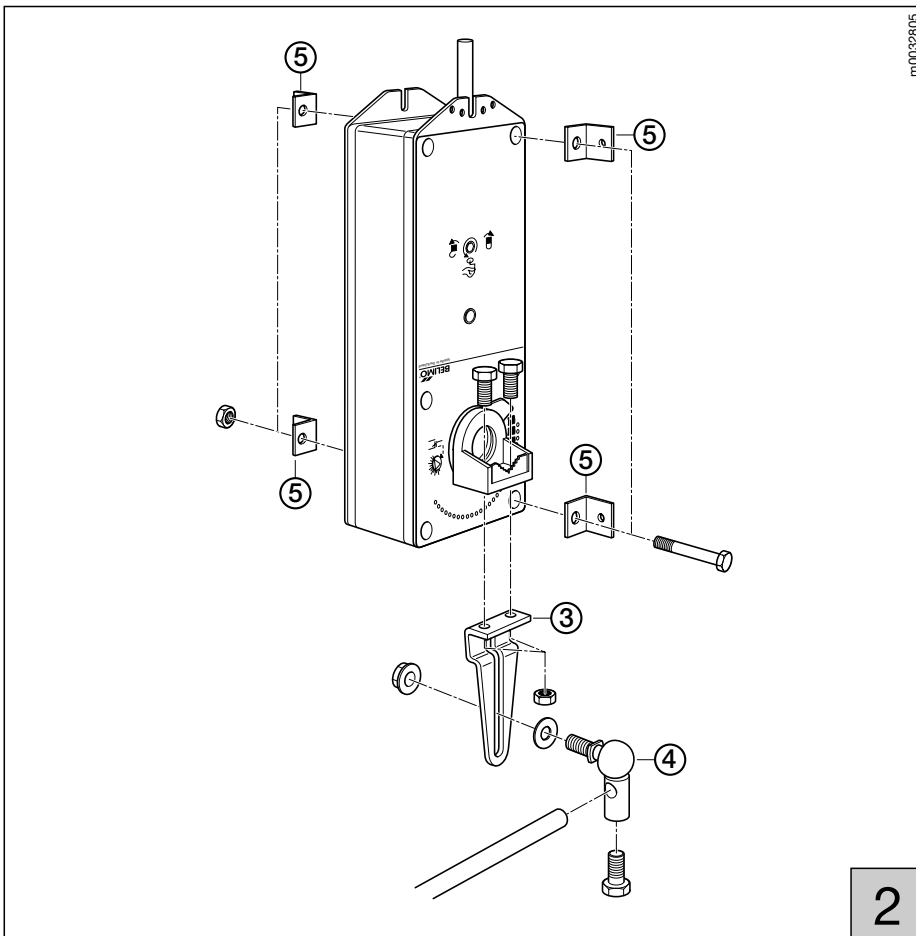

Sidledes montering (fig. 2)

Använd de fyra vinklade fästelementen enligt bilden.

Stångmontage (fig. 1 och 2)

V-bygeln på motorns klämkoppling ersätts med en spjällarm. En andra spjällarm (universalspjällarm KH8, ingår ej i tillbehörssatsen) monteras på spjällaxeln. Överföring av motorns vridrörelse till spjället sker med hjälp av en förbindningsstång av lämplig längd (ingår ej i tillbehörssatsen, \varnothing 8 mm) samt av två kulleder, vilka monterats på respektive spjällarm.

2